

第25回 北海道小学生ABCバドミントン大会 南北海道予選会

令和6年6月29日 伊達市総合体育館

男子Aグループ(BA) Aリーグ	川岸 春翔⑥	斉野 珀久都⑤	村田 康汰郎⑥	勝 敗	順 位
川岸 春翔⑥ (壮管ジュニア[室蘭])		1	3		
斉野 珀久都⑤ (Team Lacker[札幌])	1		2		
村田 康汰郎⑥ (NBジュニア[苫小牧])	3	2			

男子Aグループ(BA) Bリーグ	三上 李晟⑥	岸 大隼⑥	藤川 瑛人⑤	勝 敗	順 位
三上 李晟⑥ (ノーススタージュニア札幌札幌)		1	3		
岸 大隼⑥ (長沼町少年団[南空知])	1		2		
藤川 瑛人⑤ (倶知安少年団[小樽])	3	2			

男子Aグループ(BA) Cリーグ	田中 琉斗⑥	野月 秀悟⑥	工藤 敢太⑥	勝 敗	順 位
田中 琉斗⑥ (ボレアース函館[函館])		1	3		
野月 秀悟⑥ (港南飛翔ジュニア[室蘭])	1		2		
工藤 敢太⑥ (静内ジュニア[苫小牧])	3	2			

男子Aグループ(BA) Dリーグ	山田 良威⑥	土井 瑛大⑥	大森 文陽⑥	勝 敗	順 位
山田 良威⑥ (島牧JBC[小樽])		1	3		
土井 瑛大⑥ (港南飛翔ジュニア[室蘭])	1		2		
大森 文陽⑥ (七飯ジュニア[函館])	3	2			

男子Aグループ(BA) Eリーグ	益山 琉聖⑥	住出 潤太⑥	惣山 陽希⑥	勝 敗	順 位
益山 琉聖⑥ (東ジュニアクラブ[南空知])		1	3		
住出 潤太⑥ (NIKI Jr.[小樽])	1		2		
惣山 陽希⑥ (森少年団[函館])	3	2			

男子Aグループ(BA) Fリーグ	荻本 峻士⑥	神田 徠稀⑥	大西 遥馬⑥	勝 敗	順 位
荻本 峻士⑥ (貫気別少年団[苫小牧])		1	3		
神田 徠稀⑥ (SBC[函館])	1		2		
大西 遥馬⑥ (岩見沢JUNIOR[南空知])	3	2			

男子Aグループ(BA) Gリーグ	渡邊 悠里⑥	高橋 桜介⑤	前川 笑杜⑤	勝 敗	順 位
渡邊 悠里⑥ (Team Lacker[札幌])		1	3		
高橋 桜介⑤ (貫気別少年団[苫小牧])	1		2		
前川 笑杜⑤ (東ジュニアクラブ[南空知])	3	2			

男子Aグループ(BA) Hリーグ	井上 稜介⑤	長尾 蒼人⑥	西原 文哉⑥	勝 敗	順 位
井上 稜介⑤ (ボレアース函館[函館])		1	3		
長尾 蒼人⑥ (港南飛翔ジュニア[室蘭])	1		2		
西原 文哉⑥ (高野JBC[小樽])	3	2			

男子Aグループ(BA) Iリーグ	大蔵 璃生⑥	西村 栄音⑥	駒澤 光⑤	勝 敗	順 位
大蔵 璃生⑥ (サンク倶楽部[札幌])		1	3		
西村 栄音⑥ (飛翔会[南空知])	1		2		
駒澤 光⑤ (静内ジュニア[苫小牧])	3	2			

男子Aグループ(BA) Jリーグ	大洞 勇成⑤	山口 凜太郎⑥	今井 大翔⑥	勝 敗	順 位
大洞 勇成⑤ (高野JBC[小樽])		1	3		
山口 凜太郎⑥ (Kerberos[函館])	1		2		
今井 大翔⑥ (壮管ジュニア[室蘭])	3	2			

男子Aグループ(BA) Kリーグ	山田 蒼也⑤	松橋 優太⑥	成田 優真⑥	勝 敗	順 位
山田 蒼也⑤ (壮管ジュニア[室蘭])		1	3		
松橋 優太⑥ (きらりBC[札幌])	1		2		
成田 優真⑥ (寿都JBC[小樽])	3	2			

男子Aグループ(BA) Lリーグ	村本 明日奏⑥	近藤 遥斗⑤	湯浅 真弦⑥	檜原 綜瑛⑥	勝 敗	順 位
村本 明日奏⑥ (富川ジュニア[苫小牧])		1	3	5		
近藤 遥斗⑤ (長沼町少年団[南空知])	1		6	4		
湯浅 真弦⑥ (登別少年団[室蘭])	3	6		2		
檜原 綜瑛⑥ (芸術の森小学校[札幌])	5	4	2			

第25回 北海道小学生ABCバドミントン大会 南北海道予選会

令和6年6月30日 伊達市総合体育館

男子Aグループ (BA) 決勝トーナメント

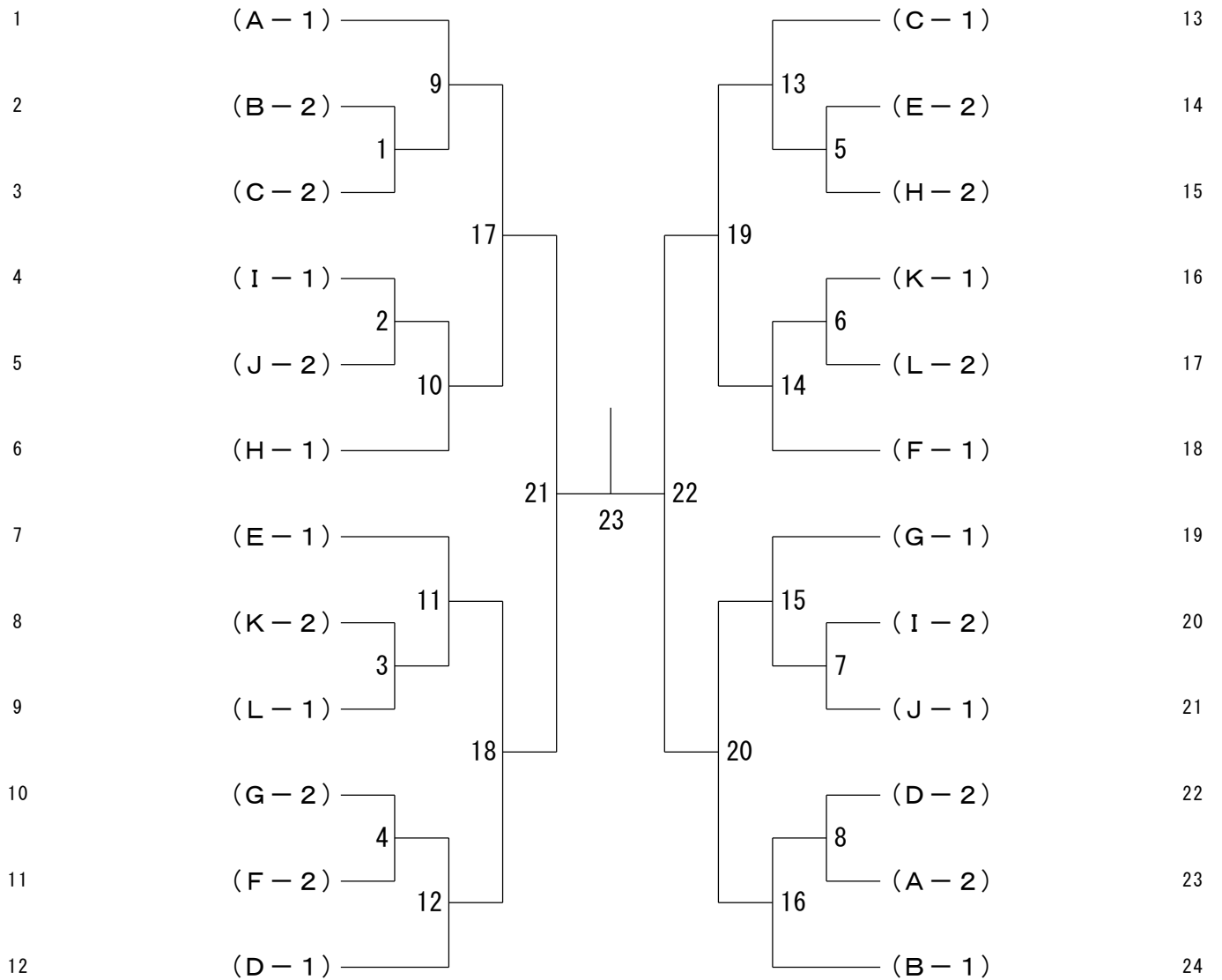

男子Aグループ下位トーナメント (BAL)

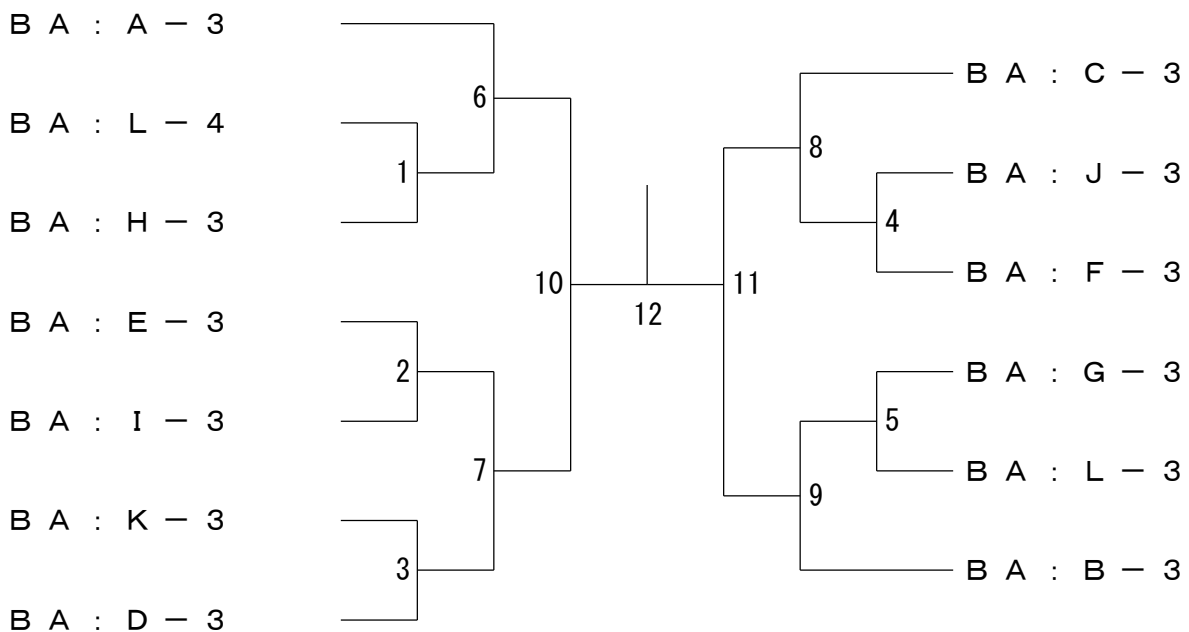

第25回 北海道小学生ABCバドミントン大会 南北海道予選会

令和6年6月29日 伊達市総合体育館

男子Bグループ(BB) Aリーグ	佐藤 逸基④ (函館ペアーズ[函館])	市川 慎④ (札幌北ジュニア[札幌])	山中 岳④ (静内ジュニア[苫小牧])	勝 敗	順 位
佐藤 逸基④		1	3		
市川 慎④	1		2		
山中 岳④	3	2			

男子Bグループ(BB) Bリーグ	村木 颯④ (志文JBC[南空知])	福士 湊人④ (北斗上級ジュニア[函館])	大島 楓空④ (寿都JBC[小樽])	勝 敗	順 位
村木 颯④		1	3		
福士 湊人④	1		2		
大島 楓空④	3	2			

男子Bグループ(BB) Cリーグ	桐 一紗④ (Team Lacker[札幌])	駒井 蒼大④ (壮瞥ジュニア[室蘭])	内山 那央仁④ (刈田ジュニア[南空知])	勝 敗	順 位
桐 一紗④		1	3		
駒井 蒼大④	1		2		
内山 那央仁④	3	2			

男子Bグループ(BB) Dリーグ	志部谷 来牙④ (尾山組[小樽])	馬場 翔太郎④ (七飯ジュニア[函館])	松澤 橙優来③ (登別少年団[室蘭])	勝 敗	順 位
志部谷 来牙④		1	3		
馬場 翔太郎④	1		2		
松澤 橙優来③	3	2			

男子Bグループ(BB) Eリーグ	中村 陽真④ (大成同好会[苫小牧])	野村 龍司④ (東ジュニアクラブ[南空知])	福士 幸斗④ (北斗Wingsjr[函館])	勝 敗	順 位
中村 陽真④		1	3		
野村 龍司④	1		2		
福士 幸斗④	3	2			

男子Bグループ(BB) Fリーグ	畠山 朝陽④ (登別少年団[室蘭])	山下 治哉④ (静内ジュニア[苫小牧])	川地 優生④ (寿都JBC[小樽])	勝 敗	順 位
畠山 朝陽④		1	3		
山下 治哉④	1		2		
川地 優生④	3	2			

男子Bグループ(BB) Gリーグ	佐藤 想音③ (Kerberos[函館])	佐藤 博哉④ (羽根B.C[札幌])	佐藤 瑠唯③ (伊達市少年団[室蘭])	勝 敗	順 位
佐藤 想音③		1	3		
佐藤 博哉④	1		2		
佐藤 瑠唯③	3	2			

男子Bグループ(BB) Hリーグ	新藤 悠馬③ (壮瞥ジュニア[室蘭])	高澤 琉彩④ (苫小牧エールJr. B.C.[苫小牧])	樋田 充④ (白石ジュニア[札幌])	勝 敗	順 位
新藤 悠馬③		1	3		
高澤 琉彩④	1		2		
樋田 充④	3	2			

男子Bグループ(BB) Iリーグ	河嶋 想④ (刈田ジュニア[南空知])	森 琉翔④ (港南飛翔ジュニア[室蘭])	板谷 航之介④ (SAWAジュニア[小樽])	勝 敗	順 位
河嶋 想④		1	3		
森 琉翔④	1		2		
板谷 航之介④	3	2			

男子Bグループ(BB) Jリーグ	五十嵐 到④ (SAWAジュニア[小樽])	柴田 海斗④ (白石ジュニア[札幌])	酒谷 藍司④ (貫気別少年団[苫小牧])	勝 敗	順 位
五十嵐 到④		1	3		
柴田 海斗④	1		2		
酒谷 藍司④	3	2			

男子Bグループ(BB) Kリーグ	福士 愛斗④ (北斗Wingsjr[函館])	石井 悠暉④ (長沼町少年団[南空知])	鈴木 悠斗③ (Volcano B.C.[苫小牧])	勝 敗	順 位
福士 愛斗④		1	3		
石井 悠暉④	1		2		
鈴木 悠斗③	3	2			

男子Bグループ(BB) Lリーグ	安藤 悠成④ (港南飛翔ジュニア[室蘭])	達崎 亨太④ (鏡函ファミリア[小樽])	畠山 誠大④ (南幌少年団[南空知])	桃澤 羽琉汰④ (Delight SJ[札幌])	勝 敗	順 位
安藤 悠成④		1	3	5		
達崎 亨太④	1		6	4		
畠山 誠大④	3	6		2		
桃澤 羽琉汰④	5	4	2			

第25回 北海道小学生ABCバドミントン大会 南北海道予選会

令和6年6月30日 伊達市総合体育館

男子Bグループ (BB) 決勝トーナメント

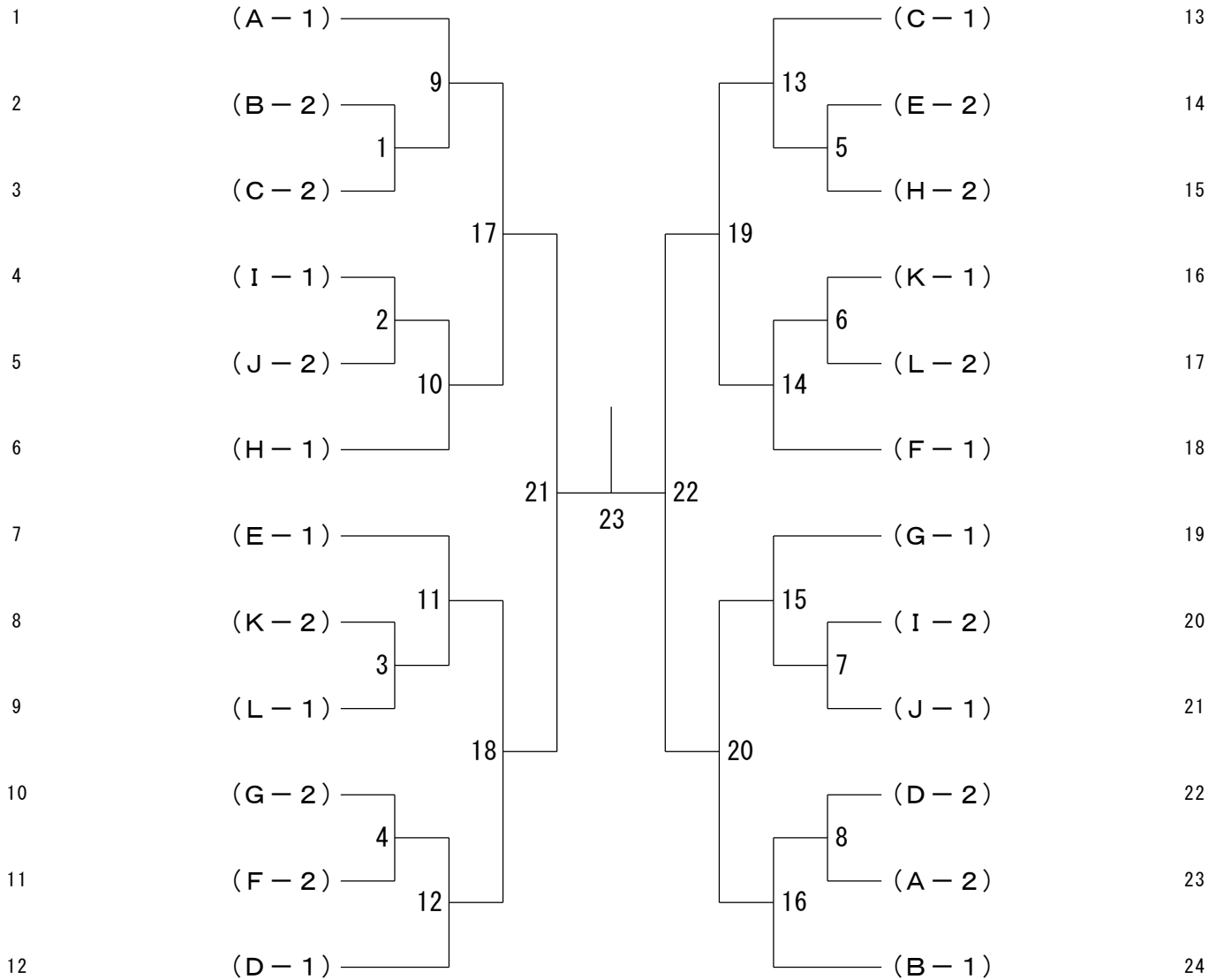

男子Bグループ下位トーナメント (BBL)

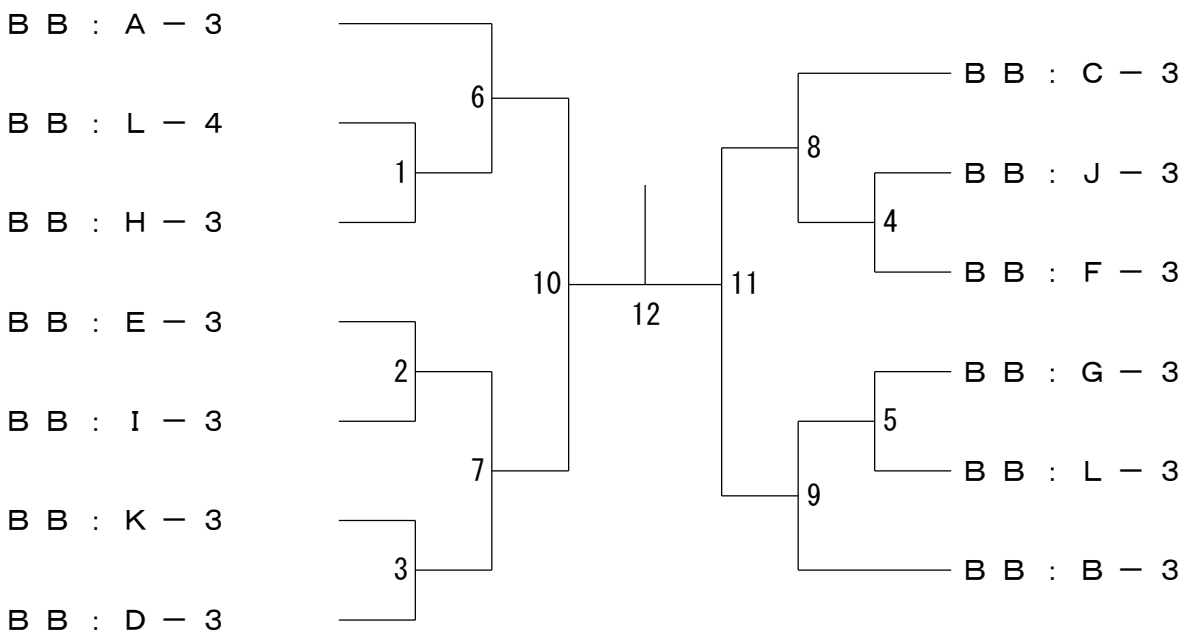

第25回 北海道小学生ABCバドミントン大会 南北海道予選会

令和6年6月29日-30日 伊達市総合体育館

男子Cグループ(BC) Aリーグ	西浦 謙②	佐々木 陽太②	山田 陽仁①	勝	敗	順位
西浦 謙② (Team Lacker[札幌])	-	1	3			
佐々木 陽太② (北斗Wings jr[函館])	1	-	2			
山田 陽仁① (苫小牧ジュニアB.C.[苫小牧])	3	2	-			

男子Cグループ(BC) Bリーグ	幸島 京太郎②	小畑 旺介②	内山 歩翔①	勝	敗	順位
幸島 京太郎② (東ジュニアクラブ[南空知])	-	1	3			
小畑 旺介② (登別少年団[室蘭])	1	-	2			
内山 歩翔① (苫小牧ジュニアB.C.[苫小牧])	3	2	-			

男子Cグループ(BC) Cリーグ	杉浦 壮亮②	徳田 涼聖②	佐々木 駿②	勝	敗	順位
杉浦 壮亮② (水元地区少年団[室蘭])	-	1	3			
徳田 涼聖② (鳥牧JBC[小樽])	1	-	2			
佐々木 駿② (SSK Smile[南空知])	3	2	-			

男子Cグループ(BC) Dリーグ	八戸 陸②	福嶋 悠②	福士 空②	勝	敗	順位
八戸 陸② (ポレアース函館[函館])	-	1	3			
福嶋 悠② (平取本町少年団[苫小牧])	1	-	2			
福士 空② (高野JBC[小樽])	3	2	-			

男子Cグループ(BC) Eリーグ	板谷 健二朗②	戸松 蒼翔②	佐藤 叶望②	勝	敗	順位
板谷 健二朗② (SAWAジュニア[小樽])	-	1	3			
戸松 蒼翔② (Team Lacker[札幌])	1	-	2			
佐藤 叶望② (高砂JBC[室蘭])	3	2	-			

男子Cグループ(BC) Fリーグ	山本 寛大②	笠 蒼佑②	新保 暁久②	勝	敗	順位
山本 寛大② (苫小牧ジュニアB.C.[苫小牧])	-	1	3			
笠 蒼佑② (Team Lacker[札幌])	1	-	2			
新保 暁久② (七飯ジュニア[函館])	3	2	-			

男子Cグループ(BC) Gリーグ	西村 斗吾②	斉藤 凪社②	加藤 汰一①	勝	敗	順位
西村 斗吾② (Delight SJ[札幌])	-	1	3			
斉藤 凪社② (七飯ジュニア[函館])	1	-	2			
加藤 汰一① (SAWAジュニア[小樽])	3	2	-			

男子Cグループ(BC) 決勝トーナメント

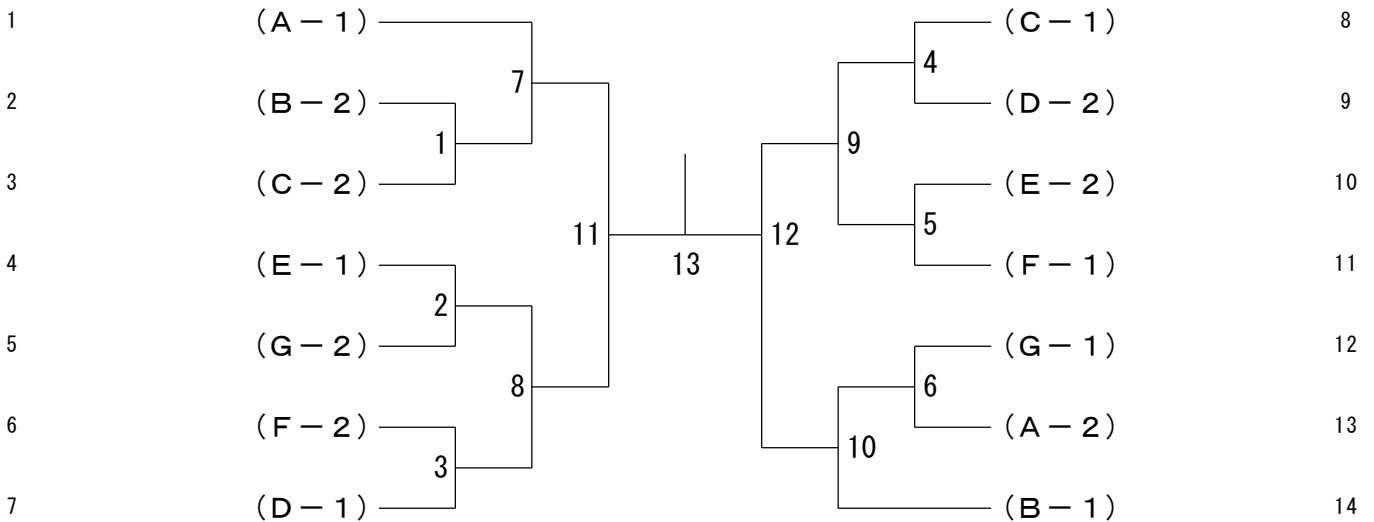

男子Cグループ下位トーナメント (BCL)

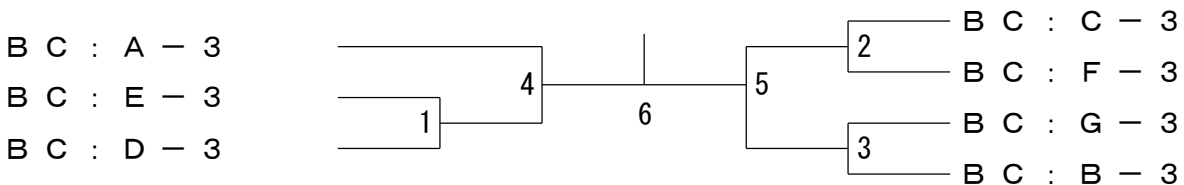

第25回 北海道小学生ABCバドミントン大会 南北海道予選会

令和6年6月29日 伊達市総合体育館

女子Aグループ(GA) Aリーグ	新田 優芽⑥	井村 彩乃⑥	黒島 杏月⑥	勝 敗	順 位
新田 優芽⑥ (SA東・羽倶楽部[札幌])		1	3		
井村 彩乃⑥ (高砂JBC[室蘭])	1		2		
黒島 杏月⑥ (高野JBC[小樽])	3	2			

女子Aグループ(GA) Bリーグ	青柳 歩華⑥	松本 みらい⑥	安田 陽菜⑥	勝 敗	順 位
青柳 歩華⑥ (ノーススタージュニア札幌[札幌])		1	3		
松本 みらい⑥ (刈田ジュニア[南空知])	1		2		
安田 陽菜⑥ (信州工科大学Jr. B. C. [小樽])	3	2			

女子Aグループ(GA) Cリーグ	尾山 桃花⑥	近井 柑那⑤	達崎 稟花⑥	勝 敗	順 位
尾山 桃花⑥ (港南飛翔ジュニア[室蘭])		1	3		
近井 柑那⑤ (Kerberos[函館])	1		2		
達崎 稟花⑥ (銭函ファミリア[小樽])	3	2			

女子Aグループ(GA) Dリーグ	長谷川 きい⑥	武内 羽菜⑤	佐藤 実紀⑥	勝 敗	順 位
長谷川 きい⑥ (NIKI Jr [小樽])		1	3		
武内 羽菜⑤ (港南飛翔ジュニア[室蘭])	1		2		
佐藤 実紀⑥ (千歳北信農少年団[札幌])	3	2			

女子Aグループ(GA) Eリーグ	若林 明里⑥	山本 楓⑤	佐藤 衣緒菜⑤	勝 敗	順 位
若林 明里⑥ (函館ペアーズ[函館])		1	3		
山本 楓⑤ (志文JBC[南空知])	1		2		
佐藤 衣緒菜⑤ (伊達市少年団[室蘭])	3	2			

女子Aグループ(GA) Fリーグ	高田 芽依⑥	森 優芽穂⑤	渡辺 緩菜⑥	勝 敗	順 位
高田 芽依⑥ (刈田ジュニア[南空知])		1	3		
森 優芽穂⑤ (杜管ジュニア[室蘭])	1		2		
渡辺 緩菜⑥ (恵庭BLITZ[札幌])	3	2			

女子Aグループ(GA) Gリーグ	近藤 凜香⑥	長谷川 莉那⑥	白戸 愛歌⑥	勝 敗	順 位
近藤 凜香⑥ (信小牧ジュニアB. C. [小樽])		1	3		
長谷川 莉那⑥ (SA東・羽倶楽部[札幌])	1		2		
白戸 愛歌⑥ (飛翔会[南空知])	3	2			

女子Aグループ(GA) Hリーグ	樋口 莉菜⑤	笹岡 柚那⑥	傳福 紬実⑤	勝 敗	順 位
樋口 莉菜⑤ (北斗上勝ジュニア[函館])		1	3		
笹岡 柚那⑥ (信小牧ジュニアB. C. [小樽])	1		2		
傳福 紬実⑤ (東ジュニアクラブ[南空知])	3	2			

女子Aグループ(GA) Iリーグ	志田 夏羽⑤	山岸 美心⑤	大久保 寧音⑥	勝 敗	順 位
志田 夏羽⑤ (伊達市少年団[室蘭])		1	3		
山岸 美心⑤ (SAWAジュニア[小樽])	1		2		
大久保 寧音⑥ (浦河町少年団[苫小牧])	3	2			

女子Aグループ(GA) Jリーグ	宮田 凜花⑤	早坂 絃葉⑥	夏堀 柑奈⑥	勝 敗	順 位
宮田 凜花⑤ (函館ペアーズ[函館])		1	3		
早坂 絃葉⑥ (高砂JBC[室蘭])	1		2		
夏堀 柑奈⑥ (高野JBC[小樽])	3	2			

女子Aグループ(GA) Kリーグ	千葉 ひなた⑥	成田 里奈⑥	泊 依知花⑤	勝 敗	順 位
千葉 ひなた⑥ (SAWAジュニア[小樽])		1	3		
成田 里奈⑥ (ボレアース函館[函館])	1		2		
泊 依知花⑤ (静内ジュニア[苫小牧])	3	2			

女子Aグループ(GA) Lリーグ	宇野 柚季⑥	坂田 るきあ⑥	中平 葉里名⑥	内山 恵那⑥	勝 敗	順 位
宇野 柚季⑥ (信小牧ジュニアB. C. [小樽])		1	3	5		
坂田 るきあ⑥ (ボレアース函館[函館])	1		6	4		
中平 葉里名⑥ (恵庭BLITZ[札幌])	3	6		2		
内山 恵那⑥ (刈田ジュニア[南空知])	5	4	2			

第25回 北海道小学生ABCバドミントン大会 南北海道予選会

令和6年6月30日 伊達市総合体育館

女子Aグループ (GA) 決勝トーナメント

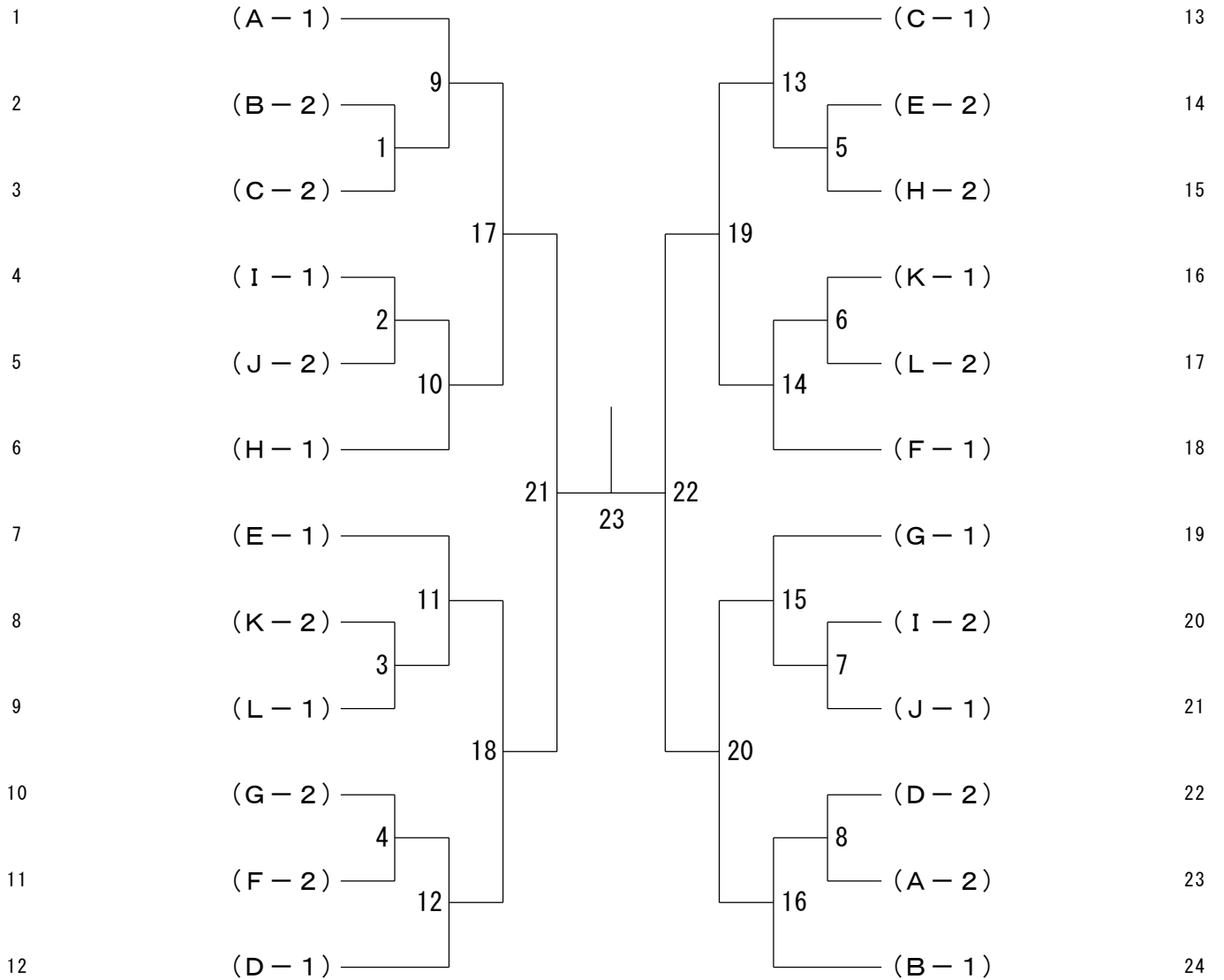

女子Aグループ下位トーナメント (GAL)

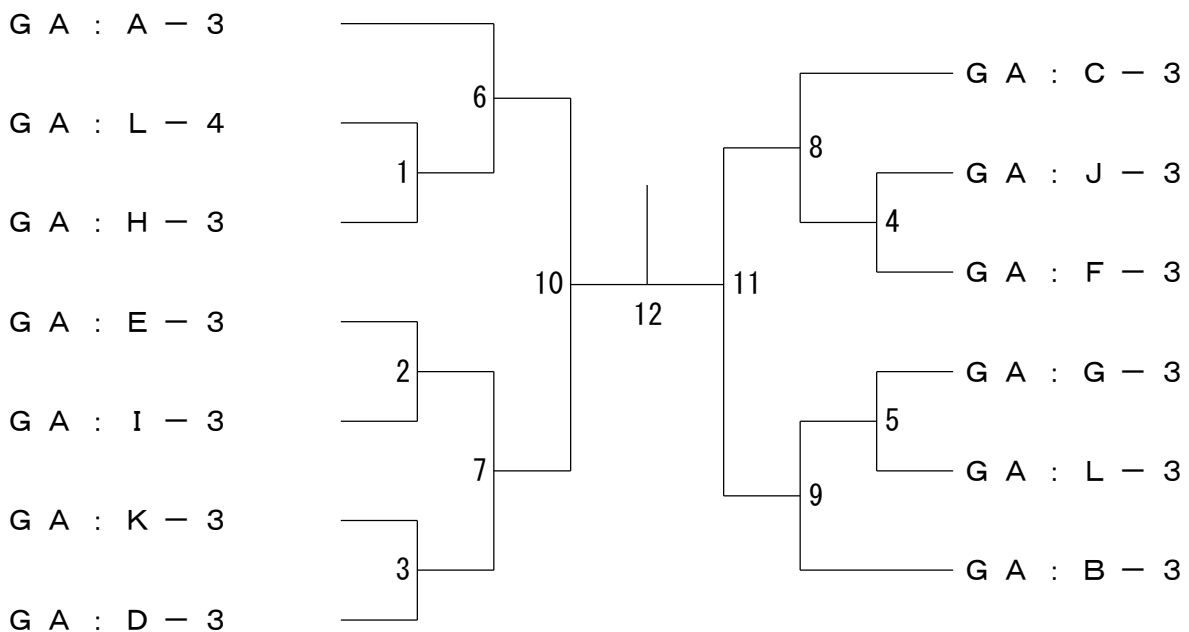

第25回 北海道小学生ABCバドミントン大会 南北海道予選会

令和6年6月29日 伊達市総合体育館

女子Bグループ(GB) Aリーグ	竹田 惺愛④ (北斗Wingsjr[函館])	相木 由愛④ (登録少年団[室蘭])	須田 結愛羽④ (江別少年団[札幌])	勝敗	順位
竹田 惺愛④		1	3		
相木 由愛④	1		2		
須田 結愛羽④	3	2			

女子Bグループ(GB) Bリーグ	木下 実乃里④ (千歳北信濃少年団[札幌])	皆川 夕空④ (東ジュニアクラブ[南空知])	笹岡 柑那④ (苫小牧ジュニアB.C.[苫小牧])	勝敗	順位
木下 実乃里④		1	3		
皆川 夕空④	1		2		
笹岡 柑那④	3	2			

女子Bグループ(GB) Cリーグ	高田 紗和④ (静内ジュニア[苫小牧])	貴塩 瑠華④ (大野ジュニア[函館])	石岡 瑚悠③ (島牧JBC[小樽])	勝敗	順位
高田 紗和④		1	3		
貴塩 瑠華④	1		2		
石岡 瑚悠③	3	2			

女子Bグループ(GB) Dリーグ	平田 七海④ (朝里JBC[小樽])	櫛引 絢心④ (刈田ジュニア[南空知])	今井 花④ (社管ジュニア[室蘭])	勝敗	順位
平田 七海④		1	3		
櫛引 絢心④	1		2		
今井 花④	3	2			

女子Bグループ(GB) Eリーグ	傳福 くるみ④ (東ジュニアクラブ[南空知])	辻 優理④ (SAWAジュニア[小樽])	斉藤 瑚波④ (七飯ジュニア[函館])	勝敗	順位
傳福 くるみ④		1	3		
辻 優理④	1		2		
斉藤 瑚波④	3	2			

女子Bグループ(GB) Fリーグ	坂上 葵依④ (港南飛翔ジュニア[室蘭])	竹内 由乃④ (ポレアース函館[函館])	川副 楠奈④ (恵庭BLITZ[札幌])	勝敗	順位
坂上 葵依④		1	3		
竹内 由乃④	1		2		
川副 楠奈④	3	2			

女子Bグループ(GB) Gリーグ	中川 翠優④ (東ジュニアクラブ[南空知])	河田 詠③ (登録少年団[室蘭])	奥谷 梨夏④ (苫小牧Jr. B.C.[苫小牧])	勝敗	順位
中川 翠優④		1	3		
河田 詠③	1		2		
奥谷 梨夏④	3	2			

女子Bグループ(GB) Hリーグ	柴口 涼香④ (伊達市少年団[室蘭])	海馬澤 愛理奈④ (三石少年団[苫小牧])	小倉 花枝美③ (島牧JBC[小樽])	勝敗	順位
柴口 涼香④		1	3		
海馬澤 愛理奈④	1		2		
小倉 花枝美③	3	2			

女子Bグループ(GB) Iリーグ	山本 陽菜④ (苫小牧ジュニアB.C.[苫小牧])	大久保 佳歩③ (刈田ジュニア[南空知])	田中 杏莉④ (Delight SJ[札幌])	勝敗	順位
山本 陽菜④		1	3		
大久保 佳歩③	1		2		
田中 杏莉④	3	2			

女子Bグループ(GB) Jリーグ	新保 絢子④ (七飯ジュニア[函館])	本間 心子④ (港南飛翔ジュニア[室蘭])	越前 優奈③ (NIKI Jr[小樽])	勝敗	順位
新保 絢子④		1	3		
本間 心子④	1		2		
越前 優奈③	3	2			

女子Bグループ(GB) Kリーグ	常盤 にこ③ (倶知安少年団[小樽])	梅原 莉央④ (Delight SJ[札幌])	大久保 瑞歩④ (刈田ジュニア[南空知])	勝敗	順位
常盤 にこ③		1	3		
梅原 莉央④	1		2		
大久保 瑞歩④	3	2			

女子Bグループ(GB) Lリーグ	金城 葵④ (恵庭BLITZ[札幌])	早坂 光織④ (高砂JBC[室蘭])	山岸 由芽③ (函館ベアーズ[函館])	山崎 美空④ (三石少年団[苫小牧])	勝敗	順位
金城 葵④		1	3	5		
早坂 光織④	1		6	4		
山岸 由芽③	3	6		2		
山崎 美空④	5	4	2			

第25回 北海道小学生ABCバドミントン大会 南北海道予選会

令和6年6月30日 伊達市総合体育館

女子Bグループ (GB) 決勝トーナメント

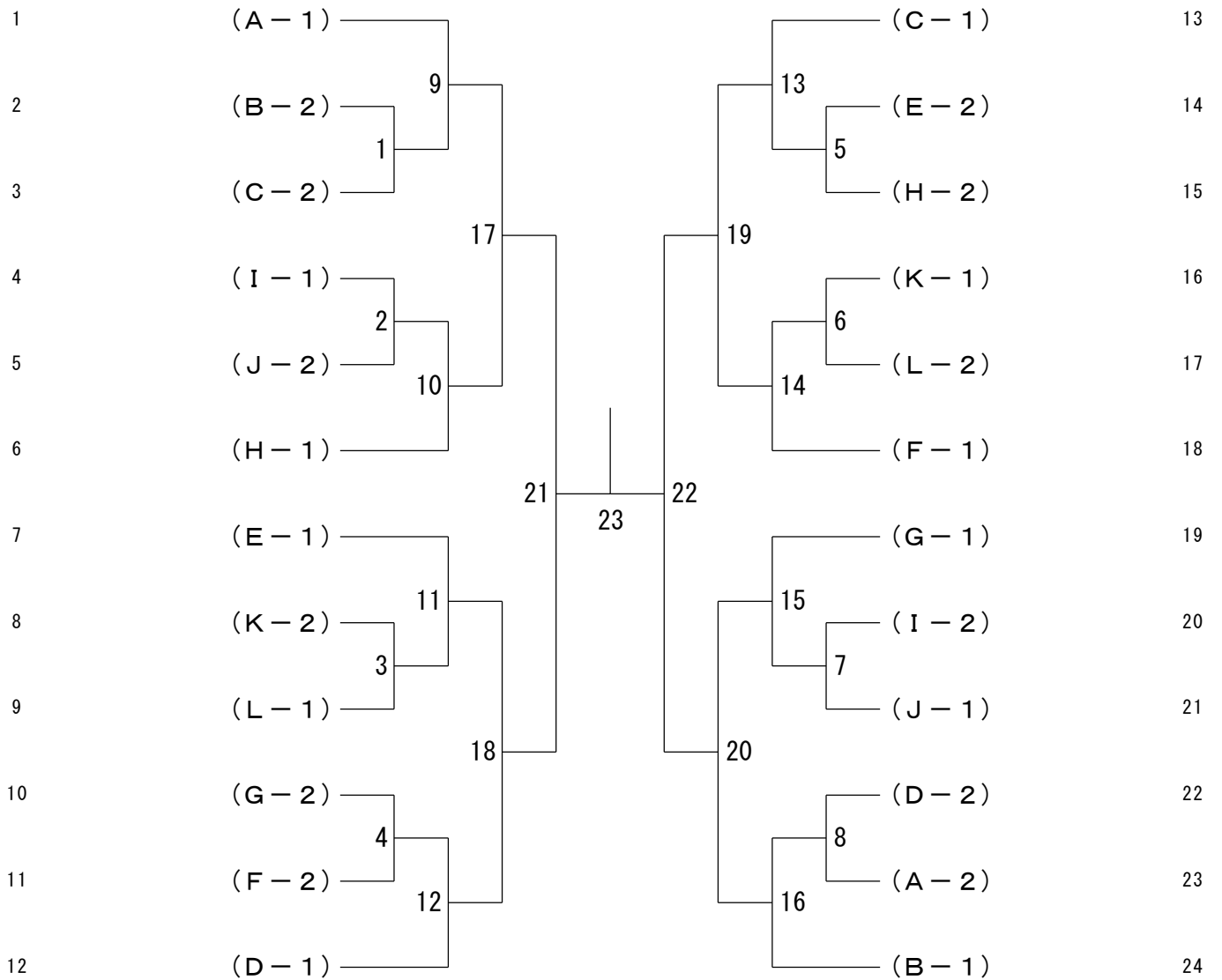

女子Bグループ下位トーナメント (GBL)

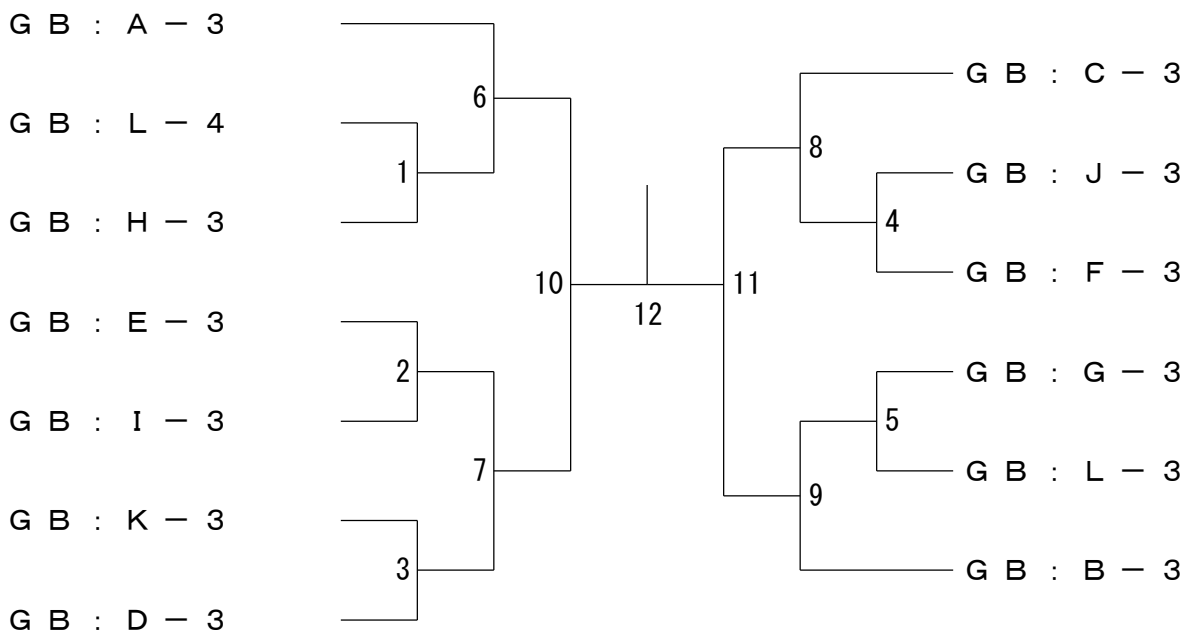

第25回 北海道小学生ABCバドミントン大会 南北海道予選会

令和6年6月29日-30日 伊達市総合体育館

女子Cグループ(GC) Aリーグ	細川 小夏②	金城 汐莉②	林 莉瑚②	勝	敗	順位
細川 小夏② (壮管ジュニア[室蘭])		1	3			
金城 汐莉② (恵庭BLITZ[札幌])	1		2			
林 莉瑚② (島牧JBC[小樽])	3	2				

女子Cグループ(GC) Bリーグ	村田 莉瑚②	伊藤 里夏②	中川 紗蘭②	勝	敗	順位
村田 莉瑚② (NBジュニア[苫小牧])		1	3			
伊藤 里夏② (高砂JBC[室蘭])	1		2			
中川 紗蘭② (東ジュニアクラブ[南空知])	3	2				

女子Cグループ(GC) Cリーグ	木下 凜②	中林 綺菜①	工藤 陽葵②	勝	敗	順位
木下 凜② (大同ジュニア[札幌])		1	3			
中林 綺菜① (苫小牧ジュニアB.C.[苫小牧])	1		2			
工藤 陽葵② (壮管ジュニア[室蘭])	3	2				

女子Cグループ(GC) Dリーグ	目黒 あかり②	志田 弥花②	吉田 望彩②	勝	敗	順位
目黒 あかり② (東ジュニアクラブ[南空知])		1	3			
志田 弥花② (伊達市少年団[室蘭])	1		2			
吉田 望彩② (Delight SJ[札幌])	3	2				

女子Cグループ(GC) Eリーグ	尾友 蒼②	高島 幸花②	山本 菜月②	勝	敗	順位
尾友 蒼② (函館ペアーズ[函館])		1	3			
高島 幸花② (高野JBC[小樽])	1		2			
山本 菜月② (苫小牧ジュニアB.C.[苫小牧])	3	2				

女子Cグループ(GC) Fリーグ	辻 彩寧②	要害 和葉②	木村 咲穂②	勝	敗	順位
辻 彩寧② (SAWAジュニア[小樽])		1	3			
要害 和葉② (三石少年団[苫小牧])	1		2			
木村 咲穂② (SBC[函館])	3	2				

女子Cグループ(GC) Gリーグ	清水 玲空①	千葉 すず②	高嶋 香那②	勝	敗	順位
清水 玲空① (壮管ジュニア[室蘭])		1	3			
千葉 すず② (SAWAジュニア[小樽])	1		2			
高嶋 香那② (東部バドミントン少年団[札幌])	3	2				

女子Cグループ(GC) 決勝トーナメント

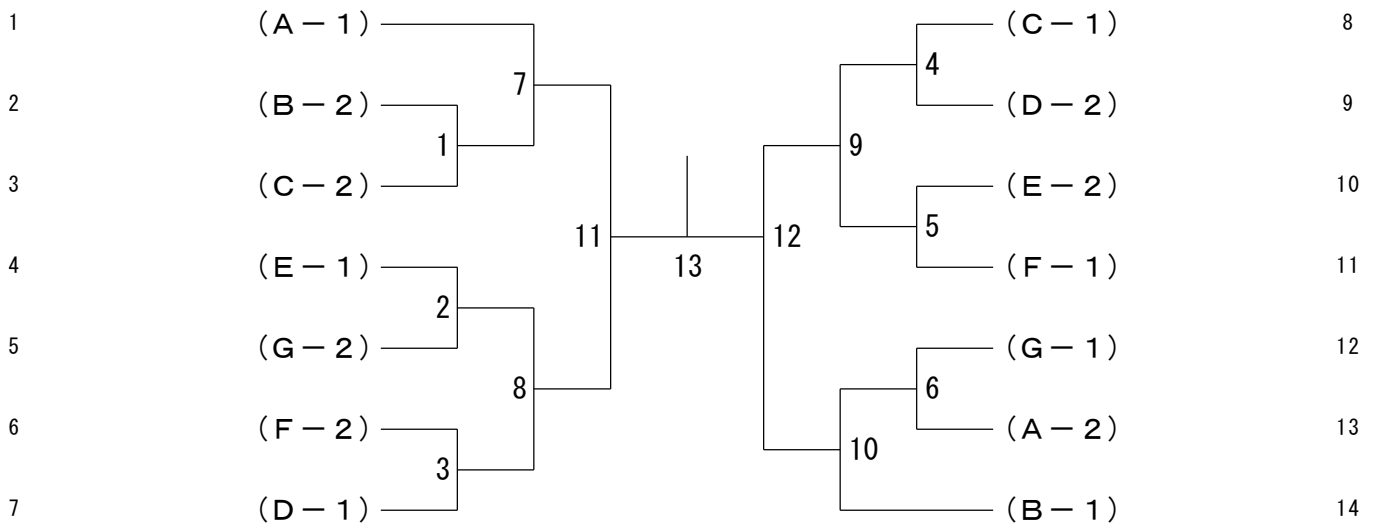

女子Cグループ下位トーナメント(GCL)

